

UNIVERSAL SPORTS TOURISM



S U M M I T

COSTA BLANCA 2017

January 9-10-11

BIENVENIDOS A:

UNIVERSAL SPORT TOURISM SUMMIT COSTA BLANCA 2017



La provincia de Alicante reúne una serie de condiciones propicias para la práctica de múltiples deportes, especialmente los desarrollados al aire libre, a la vez que también reúne una serie de incentivos turísticos capaces de atraer a un gran número de turistas que combinen ambas facetas, la deportiva y la de ocio.

La climatología especialmente benigna, con muchas horas de sol y pocos días de lluvia, unas instalaciones deportivas y turísticas de primer nivel y una óptima red de comunicaciones encabezada por el Aeropuerto de Alicante – Elche, - sexto aeropuerto nacional y entre los 50 primeros aeropuertos europeos-, son los principales argumentos para convertir a la provincia de **Alicante en un importante clúster de empresas capaz de ejercer el liderazgo mundial en la realización de eventos turístico – deportivos.**

Fruto de estas condiciones especiales y con el fin de abordar la temática del deporte y el turismo como una entidad propia que merece ser tratada desde una perspectiva profesional e integradora nace el Universal Sport Tourism Summit Costa Blanca 2017.

UNA AMPLIA VISIÓN DEL “FENÓMENO” TURISMO DEPORTIVO

A la hora de trazar y planificar los objetivos del congreso se tuvieron en cuenta la mayor amplitud de variables posibles planteando un enfoque totalmente abierto (open-mindedness), con amplitud de miras. El propio nombre del evento, no es nada casual, surge de este posicionamiento y enfoque holístico ante el fenómeno del turismo deportivo.

El objetivo es analizar, estudiar y entender el turismo deportivo desde todos los puntos de vista, de una forma inclusiva, transversal e “universal”.

Para ello el evento contará con las ponencias de algunas de las figuras más representativas y de mayor prestigio en la organización de eventos deportivos y turísticos a nivel internacional, que aportarán sus ideas para dinamizar y consolidar el sector a la vez que nos instruirán en la organización de todo tipo de eventos, desde los más modestos a los grandes actos deportivos que reúnen a miles de aficionados y turistas.

En definitiva, si a los insuperables recursos que tenemos en la Costa Blanca, - clima benigno, grandes instalaciones turísticas y deportivas y excelentes comunicaciones-, sumamos las ganas de aprender y compartir conocimientos con los mejores actores del sector tenemos como resultado un evento singular y único, el Universal Sport Tourism Summit Costa Blanca 2017, llamado a liderar este interesante nicho de mercado.

El Universal Sport Tourism Summit Costa Blanca 2017 es el primer paso de un largo camino que vamos a recorrer con esta iniciativa y nos gustaría estar acompañados en esta experiencia por lo que invitamos a todas aquellas persona, organizaciones e instituciones interesadas a caminar juntos.





ENFOQUE UNIVERSAL, TRANSVERSAL E INCLUSIVO



¿A QUIÉN VA DIRIGIDO?

Las ponencias del Universal Sport Tourism Summit Costa Blanca 2017 están dirigidas a una amplia tipología de público.

El evento presenta un marcado carácter integrador en el afán de crear importantes sinergias entre profesionales de diferentes sectores, instituciones públicas y privadas, asociaciones profesionales, instituciones formativas y personas interesadas en el fenómeno deportivo y turístico.

A grandes rasgos, el congreso está dirigido a:

Profesionales del sector deportivo

- Gestores deportivos y gerentes de instalaciones deportivas. Nuevas herramientas para la captación de público. Nuevos enfoques del modelo de gestión. Análisis de la demanda.
- Marcas deportivas. Creación y afianzamiento de marcas, incremento de ventas, posicionamiento de marca.
- Empresas proveedoras de servicios deportivos. Centros de salud deportiva y clínicas especializadas en fisioterapia y tratamiento de lesiones. Organización de eventos deportivos. Construcción y acondicionamiento de instalaciones deportivas, etcétera.
- Asociaciones y clubes deportivos. Creación de campus y actividades deportivas dirigidas al público internacional.
- Federaciones deportivas. Fomento y promoción del deporte a nivel internacional.

Profesionales del sector turístico

- Tour operadores y agencias de viaje. Creación de nuevos nichos de mercado e incremento de volumen de negocio.
- Instituciones y empresas de transporte. Aeropuerto, trenes, autobuses, servicio de taxi... Generación de un mayor volumen de negocio. Diferentes traslados entre las sedes, alojamientos y países de origen.
- Hostelería y restauración. Mayor demanda y volúmenes de negocio dando alojamiento y oferta gastronómica a los asistentes a los eventos deportivos. Oportunidades de expansión. Nuevos modelos de negocio enfocados al cliente / deportista / turista, como por ejemplo adaptación de menús y descanso.
- Oferta complementaria. Proveedores de actividades de ocio, aventura, culturales, didácticas asociadas al deporte o el turismo.

Entidades públicas

- Creación y consolidación de marca turística. Posicionamiento de la provincia de Alicante como destino líder mundial en turismo deportivo.

Tejido empresarial

- Empresas y asociaciones empresariales susceptibles de ofrecer cualquier tipo de producto y/o servicio al turista deportivo.

Universidades y centros de formación especializados en turismo y deporte

- Alumnos y profesores de estudios asociados al turismo y el deporte. Estudiantes de Grado en Ciencias de la Actividad Física y del Deporte, Grado de Turismo, Grado en Traducción e Interpretación o Grado en Fisioterapia.
- Investigadores del área de turismo y deporte.

Público en general

- Con especial interés por temas de turismo y organización de eventos y actividades deportivas de cualquier nivel.

PROGRAMA USTS 2017

LUNES 9 ENERO 2017

- De 18:00 a 21:00 horas | ACREDITACIÓN.
- De 19:00 a 19:30 | Bienvenida y Presentación Congreso.
- De 20:00 a 21: 00 | Conferencia Inaugural.

LAS LIGAS DEPORTIVAS PROFESIONALES Y TURISMO. CLAVES DEL ÉXITO: GLOBALIDAD E INTERCONEXIÓN.

Ponente: **JAVIER TEBAS MEDRANO**. Presidente LFP.

- Cena / Recepción Autoridades y ponentes.

MARTES 10 ENERO 2017

De 8:30 a 9:30 | ACREDITACIÓN.

BLOQUE 1.- EL GRAN EVENTO DEPORTIVO COMO ELEMENTO MOTOR DE LA ACTIVIDAD TURÍSTICA.

- De 9:30 a 10:15.

LOS JUEGOS OLÍMPICOS: EL EVENTO DEPORTIVO POR EXCELENCIA O COMO CONSEGUIR UN SUEÑO PARA UN PAÍS.

Ponente: **SIMON GRAVELLING**. Organización de eventos Atenas 2004, Londres 2012 y Baku 2015.

- De 10:15 a 11:00.

RETORNO Y POSICIONAMIENTO DE LA MARCA CIUDAD: ALICANTE PUERTO DE SALIDA.

Ponente: **ANTONIO BOLAÑOS**. Volvo Ocean Race Managing Director.

- De 11 a 11:30 | Turno de Preguntas.
- De 11:30 a 12:00 | Coffee & NETWORKING.
- De 12.00 a 12:45.

EL FÚTBOL Y LA COPA DEL MUNDO. RELACIONES ESTRATÉGICAS: TRABAJAR ANTES Y DESPUÉS DE UN GRAN EVENTO.

Ponente: **DESMOND PARKER**. Protocol Manager del Mundial de Futbol Qatar 2022.

- De 12:45 a 13:30.

LA PLANIFICACIÓN DE UN GRAN EVENTO DEPORTIVO.- CASOS DE ÉXITO Y FRACASO CON ESPECIAL REFERENCIA A LOS JUEGOS DEL MEDITERRÁNEO.

Ponente: **VICENTE AÑÓ SANZ**. Decano de la Facultad de Ciencias de la Actividad Física y el Deporte. Universidad de Valencia.

- De 13:30 a 14:00 | Turno de Preguntas.
- De 14:00 a 15:00 | LUNCH & NETWORKING.

BLOQUE 2.- CLAVES PARA LA ORGANIZACIÓN DE PRUEBAS DEPORTIVAS CON OBJETIVOS TURÍSTICOS.

- De 16:00 a 16:45.

ESTUDIO DE UN CASO DE ÉXITO O COMO REUNIR UN EVENTO CON 25.000 DEPORTISTAS SENIORS.

Ponente: **JENS HOLM**. CEO International Masters Games Association.

- De 16:45 a 17:30.

WVC2016 .ORGANIZACIÓN DE UN GRAN EVENTO Y RENTABILIDAD VÍA CONSUMO.

Ponente: **JORDI SERRA** - Ceo del Campeonato del Mundo de Tenis de Mesa. Alicante - Elche 2016.

- De 17:30 | Turno de Preguntas.
- De 17:45 a 18:15 | Coffee & NETWORKING.
- De 18:15 a 20:00.

PANEL DE DISCUSIÓN.- COSTA BLANCA. CLÚSTER DE TURISMO DEPORTIVO (PARTE I).

FERNANDO BROTONS - Gerente de Tour Sports. COSTA BLANCA CUP.

JESÚS VILLAR - Alcalde de San Vicente del Raspeig. / Técnico en Deporte de la UA.

ROQUE ALEMAÑ - Organizador de la Media Maratón de Santa Pola.

SALVADOR LUCAS - Presidente de la Asociación de Campos de Golf de la Costa Blanca (ACGCB).

ANTONINO MARTÍN PALACIOS - IUIT· Instituto Universitario de Investigaciones Turísticas de la Universidad de Alicante. MODERADOR.

- A las 21:00 | **CENA OFICIAL DE CONGRESO** | asistentes y ponentes.

MIÉRCOLES 11 ENERO 2017

BLOQUE 3.- TURISMO DEPORTIVO E INFRAESTRUCTURAS.- BASES PARA SU IMPLANTACIÓN Y DESARROLLO.

- De 10:00 a 10:45.

PRESENTACIÓN DEL SELLO DE TURISMO DEPORTIVO TOURISPORT.

Ponente: **FABIÁN QUESADA**. Director General Asociación del Deporte Español (ADESP).

- De 10:45 a 11:30.

MOVIMIENTO DEPORTE UNIVERSITARIO: UNA REALIDAD EMERGENTE.

Ponente: **AITOR CANIBE**. Miembro del Comité Ejecutivo de la Federación Europea de Deporte Universitario (EUSA).

- De 11:30 a 11:45 | Turno de Preguntas.
- De 11:45 a 12:15 | Coffee & NETWORKING
- De 12:15 a 14:00.

PANEL DE DISCUSIÓN.- COSTA BLANCA. CLÚSTER DE TURISMO DEPORTIVO (PARTE II).

EDUARDO CERVELLÓ GIMENO - Director del Centro de Investigación del Deporte (CID) de la Universidad Miguel Hernández de Elche.

ANDRÉS TORRUBIA - Presidente de la Federación Valenciana de Golf

BERNABÉ CANO - Alcalde de La Nucía.-

NURIA MONTES - Secretaria General de HOSBEC

JOSÉ MARÍA GÓMEZ GRAS - Catedrático de Universidad Miguel Hernández.

MODERADOR.

- De 14:00 a 15:00 | LUNCH & NETWORKING



BLOQUE 4.- TURISMO DEPORTIVO Y TRANSVERSALIDAD.

- De 16:00 a 16:45.

EL TURISMO DEPORTIVO COMO ELEMENTO DE DESARROLLO Y DIFUSIÓN DE ESPECIALIDADES DEPORTIVAS.

Ponente: **ANTONIO FERNÁNDEZ ARIMANY**. Secretario General de la Federación Internacional de Triatlón y Miembro del Comité Olímpico Internacional

- De 16:45 a 17:30.

LOS COLECTIVOS PROFESIONALES Y LOS EVENTOS TURÍSTICOS DEPORTIVOS.

Ponente: **JOSÉ CARLOS BAQUERO**. Presidente Federación Juegos Europeos de Policías y Bomberos.

- De 17:45 a 18:30 | Turno de Preguntas.

- 19:00 horas. **CLAUSURA Y CIERRE DEL CONGRESO.**



Ponentes confirmados



Simon Gravelling

Organización de eventos | Atenas 2004, Londres 2012, Baku 2015.



Simon Gravelling y su equipo han sido piezas clave para la organización de algunos de los eventos de mayor relevancia a nivel mundial incluyendo una serie de ceremonias de los Juegos Olímpicos. Experto en liderazgo, trabaja como consultor independiente para un gran número de compañías de producción de eventos y grandes proyectos.

Fabián Quesada

Director General Asociación del Deporte Español (ADESP)



Fabián Quesada es empresario, gestor de políticas deportivas públicas y privadas y docente. Licenciado en Ciencias de la Actividad Física y el Deporte y Máster en Dirección de Organizaciones e Instalaciones Deportivas. En 2015 es nombrado director general de la Asociación del Deporte Español.

Jens V. HOLM

CEO International Masters Games Association



Jens ha sido miembro de la Comisión de Mujeres y Deporte del Comité Olímpico Internacional desde 2009 hasta 2015 y ahora es miembro actual de la Comisión Deportiva y Sociedad Activa.

Es licenciado en Gestión de la Hospitalidad en Suiza y MBA de la Universidad de Cranfield en Inglaterra.

Ponentes confirmados



Aitor Canibe

Miembro del Comité Ejecutivo de la Federación Europea de Deporte Universitario (EUSA)



Director del SEK International Sports Academy y Miembro del Comité Ejecutivo de la Federación Europea de Deporte Universitario (EUSA) cuyo objetivo fundamental es el desarrollar nuevas líneas de trabajo en este ámbito en colaboración con todas las Federaciones Nacionales de Deporte Universitario de los 43 países que forman parte de EUSA.

Vicente Añó

Organizador Juegos Mediterráneo 2005 / Cto. Mundo Atletismo Sevilla 1999.

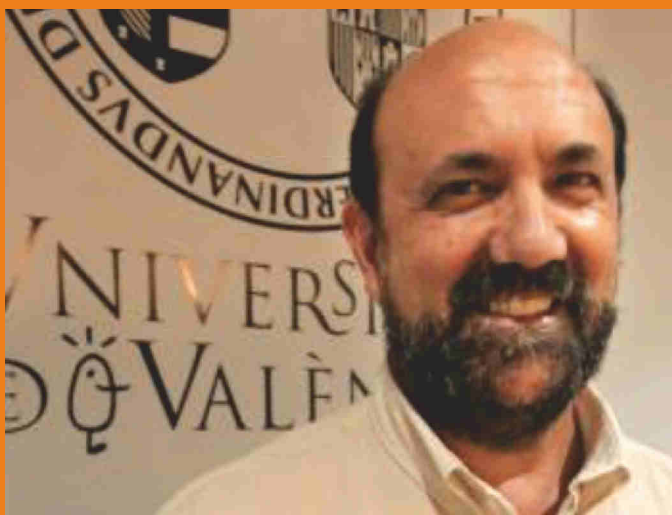

Decano de la Facultad de Ciencias de la Actividad Física y el Deporte de la Universitat de València. Su labor investigadora se ha orientado al campo de la gestión del deporte. Especialista en la organización de eventos deportivos, ha sido el máximo responsable ejecutivo del VII Campeonato del Mundo de Atletismo (Sevilla 1999) y de los XV Juegos Mediterráneos (Almería 2005), entre otros eventos.

José Carlos Baquero

Promotor Juegos Europeos de Policías y Bomberos



Presidente y fundador de los European Police & Fire Games. Después de participar en los Juegos Mundiales de Barcelona 2003 comenzó a trabajar con la idea de montar los Juegos Europeos, consiguiendo desde su puesto de deportista y policía local de Pontevedra, montar los primeros Juegos en su ciudad en el año 2006, afianzándolos en la misma ciudad en el 2008. Y a partir de ahí consiguiendo realizarlos en Valencia 2010, Tenerife 2012, Bruselas 2014 y Huelva 2016, teniendo ya la participación de más de 30 países.

Ponentes confirmados



Andrés Torrubia

Presidente Federación de Golf Comunidad Valenciana



La dedicación de Andrés Torrubia al mundo del golf le ha llevado a ocupar puestos como el de miembro del Comité de Reglas y Campos de la Federación de Golf de la Comunidad Valenciana entre los años 1993 y 1999, organismo del que también fue presidente desde 1999 hasta 2002. Desde 2010 ostenta la presidencia de la Federación de Golf de la Comunidad Valenciana.

Jordi Serra

CEO Campeonato del Mundo de Tenis de Mesa. Alicante-Elche 2016



Director Ejecutivo de la Federación Internacional de Tenis de Mesa (ITTF) del 2000 al 2013, responsable de Operaciones y Juegos Olímpicos. Fue el director de tenis de mesa de los Juegos Olímpicos de Barcelona 1992 y Director Ejecutivo del Congreso del Deporte Catalán celebrados los años 1993 y 1994. Del 1992 al 1998 fue Presidente de la Federació Catalana de Tennis de Taula. En el 2016 desempeñó el cargo de CEO de los Campeonatos del Mundo de Veteranos de Tenis de Mesa (WVC2016) celebrados en Alicante y Elche.

Ponentes confirmados



Antonio Bolaños

Director General de la Volvo Ocean Race



Con amplia experiencia en la gestión estratégica y financiera de empresas y eventos, Antonio Bolaños está al frente de la prestigiosa competición internacional de vela "VOLVO OCEAN RACE" que tiene a la ciudad de Alicante como sede permanente de la competición siendo puerto de salida en la tres últimas ediciones y las próximas ediciones de 2017-18, 2020-2021 y 2023-2024.

Javier Tebas

Presidente de la Liga de Fútbol Profesional de España

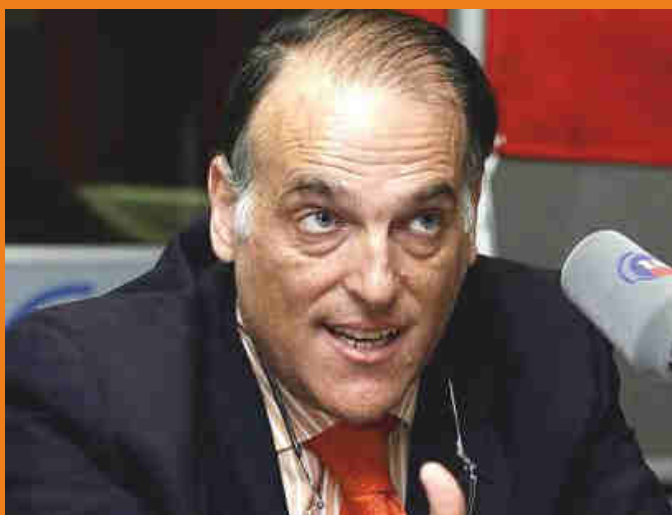

Con una larga trayectoria en el mundo del fútbol profesionales desarrollando tareas de asesoramiento a diferentes clubes, en 2003 fue elegido representante del G-30, grupo que engloba a treinta clubes de Primera y Segunda División para la negociación conjunta de sus derechos audiovisuales. En 2013 fue nombrado Presidente de la LFP uno de los organismo deportivos más mediaticos e influyentes a nivel nacional e internacional.

Antonio Fernández Arimany

Director General de la Unión Internacional de Triatlón (ITU)



Antes de ser nombrado Director General de la Unión Internacional de Triatlón (ITU), Arimany trabajó en las candidaturas de Madrid para los Juegos de 2012 y 2016 junto a los consejeros-delegados Feliciano Mayoral y Mercedes Coghén, fue Director General de la candidatura de Jaca a los Juegos Olímpicos de invierno de 2014 y secretario general de la Federación Española de Deportes de Hielo (FEDH)

SEDE

ALICANTE

CIUDAD PARA EL DEPORTE Y EL OCIO



Alicante es una de las ciudades más dinámicas y con mayor proyección empresarial, económica y turística de la Costa Mediterránea.

Orientada eminentemente al turismo y los servicios, la ciudad respira modernidad y vanguardia a la vez que ofrecen una excelente conexión con todos los rincones del mundo.

Hablar de Alicante, es hablar del mediterráneo y su cultura. Es hablar de playas y calas de ensueño. En

Alicante confluyen cultura y tradición bajo un clima ideal para disfrutar de la calle y de sus acogedores habitantes los 365 días del año.

Bajo la intensa luz de la ciudad también se conserva un rico patrimonio artístico y cultural, memoria del paso de un gran número de civilizaciones que dejaron su huella en estas tierras.

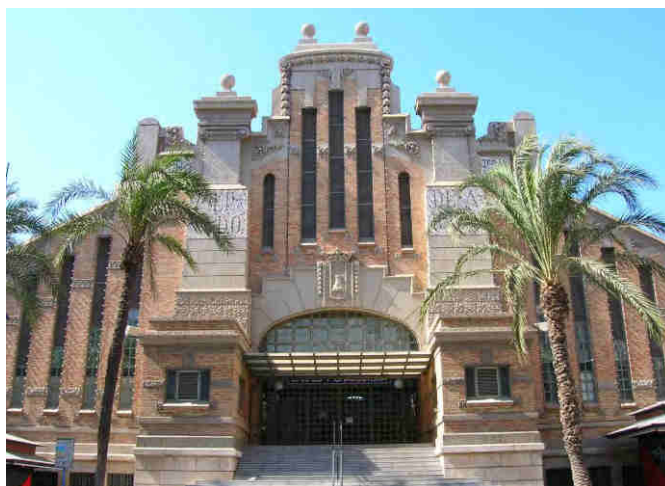



300 DÍAS DE SOL AL AÑO

La Costa Blanca se caracteriza por una climatología especial ya que sus habitantes gozan de más de 300 días de sol al año con unas temperaturas medias anuales de 18 grados.

Durante el mes de mayo, donde tendrá lugar la competición, las temperaturas medias son muy agradables rondando los 20-22 grados centígrados pudiendo alcanzar a medio día temperaturas de entre 25-28 grados.

Precipitaciones escasas o nulas y días de gran luminosidad acompañan los días de mayo.

Todo este patrimonio también se puede apreciar en sus fiestas populares, su rica gastronomía mediterránea, su arte, su vanguardia y un sinfín de posibilidades que no dejarán indiferente al visitante.

Para conocer la amplia oferta turística y de servicios de Alicante puede visitar la página oficial de Turismo Alicante City & Experience.

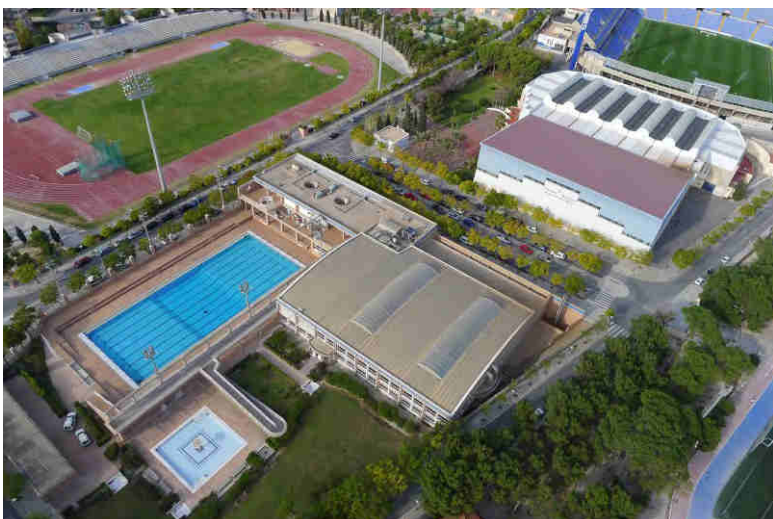

SEDE

ADDA INSTALACIONES DEL MÁS ALTO NIVEL PARA EL USTS 2017



El nuevo Auditorio de la Diputación de Alicante, ADDA, es un espacio emblemático situado en el centro de la capital alicantina, diseñado para albergar tanto eventos musicales y artísticos como congresos y conferencias.

Cuenta con 28.000 m2 útiles y un aforo total de más de 5.000 personas. Nace con la vocación de convertirse en un buque insignia del turismo de congresos en Alicante, siendo una instalación pionera por su moderna arquitectura y diversidad de formatos en sus instalaciones.

Este edificio acoge conciertos sinfónicos y música de cámara con el objetivo de cultivar el arte lírico.

Existe también un área con diversas salas destinada a congresos, eventos y conferencias y coloquios. El acceso principal al edificio, de planta poligonal, se encuentra situado en el Paseo de Campoamor.

El Auditorio de la Diputación de Alicante se ha consolidado como uno de los referentes culturales de la Comunitat Valenciana para todos los amantes de la música. Un espacio abierto a una rica y variada programación capaz de combinar la excelencia con una gran aceptación popular. El ADDA es también un espacio para la celebración de los eventos más relevantes no sólo de la provincia de Alicante sino también de aquellos de alcance nacional e internacional.

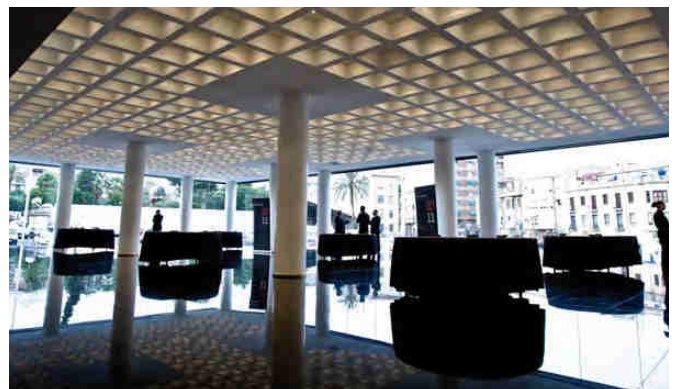
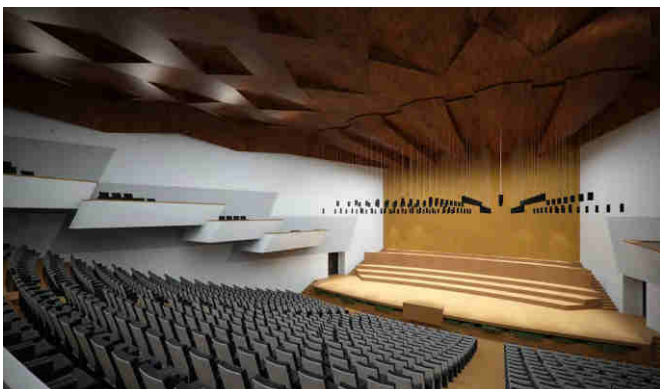

A continuación le detallamos como llegar a Alicante mediante los diferentes medios de transporte.

EN COCHE

Alicante está comunicado con las principales ciudades Españolas por una extensa red de autopistas y autovías.

Se puede llegar a Alicante a través de la autopista AP 7, que recorre la provincia de suroeste a nordeste, conectando al norte con Valencia y al sur con Murcia y Andalucía. También se puede acceder por la A-31 que enlaza con Madrid

A-31 . Autovía Madrid -Alicante. Desde Madrid, une el interior de España con la ciudad de Alicante

A-7. Autovía. Conecta Alicante con el sur de la provincia y de España por el interior y con el interior de la Comunidad Valenciana.

AP.7 Autopista de peaje . Conecta Alicante con el sur de España y con la costa de la Comunidad Valenciana, y Cataluña .

EN AVIÓN

A través del Aeropuerto Internacional de Alicante - Elche. Para llegar a Alicante puede utilizar el servicio de taxis o bien utilizar la línea de Autobús C.6 Alicante- Aeropuerto que conecta el edificio terminal con el centro de Alicante cada 20 minutos, todos los días del año, con parada en la estación de trenes Renfe y otros puntos estratégicos de Alicante.

EN TREN

Puede llegar a Alicante desde Madrid utilizando el tren de alta velocidad AVE que la une con Madrid. También puede utilizar la amplia red ferroviaria con trenes de larga y media distancia así como de cercanías. Más información en la web de RENFE.

EN AUTOBÚS

La estación central de autobuses conecta Alicante con otros municipios de la provincia , con otras capitales españolas y europeas así como con Marruecos.



ALOJAMIENTO

La oferta hotelera de esta ciudad es inmejorable ya que está repleta de historia, gastronomía, cultura y ocio, pudiendo elegir para su estancia el hotel que más le convenga según sus necesidades. Para consultar la oferta completa de alojamiento puede visitar página oficial de turismo, "Alicante City & Experience": www.alicanteturismo.com

Se ha demostrado que las marcas que apuestan por un proyecto que ofrece una experiencia gozan de una tasa de recuerdo y asociación mayor que con la generación de cualquier otro tipo de contenido.

La experiencia en este caso se puede lograr colaborando en un proyecto/congreso deportivo/turístico de calidad.



USTS 2017 PATROCINIO

**UNIVERSAL
SPORTS TOURISM**



S U M M I T
COSTA BLANCA 2017

January 9-10-11



PÁGINA WEB

PALCOS PERSONALIZADOS



CARTELERÍA - MATERIAL
GRÁFICO

REDES SOCIALES



YOUTUBE

MEDIOS DE COMUNICACIÓN
CONVENCIONALES



NOTAS DE PRENSA

PANTALLAS DE
SEGUIMIENTO



MODALIDADES DE PATROCINIO



Patrocinio **SOCIO**

1 empresa
30.000 €

NAMING SPONSOR



Patrocinio **PLATINUM**

Máximo 5 empresas
10.000 €

MAIN SPONSOR



Patrocinio **GOLD**

Máximo 6 empresas
5.000 €

EVENT SPONSOR



Patrocinio **SILVER**

2.000 €

SUPPLIER SPONSOR



Patrocinio **ESPACIO**

600 € / 3.000€

(Nota: el diseño y producción de elementos no está incluido en el precio del patrocinio y se deberá negociar con la organización, siendo esta última quien valide el diseño final)



DETALLES PATROCINIO SILVER, GOLD, PLATINUM Y NAMING

		NAMING	PLATINUM	GOLD	SILVER
Apoyo económico		30.000 €	10.000 €	5.000 €	2.000 €
Nº de empresas		1	5	6	-
Stand	Premium	✓	✓	-	-
	Básico	-	-	✓	-
Web	Logo	L	L	M	S
	Anuncio	✓	✓	-	-
Material Merchandising		L	L	M	
Pack de bienvenida	Logo	✓	✓	-	-
	Incluir regalo	✓	✓	✓	-
Material gráfico		L	L	M	S
Medios de comunicación		L	L	M	S
Redes sociales		✓	✓	✓	-
Pantallas	Pantallas informáticas	L	L	M	S
	Proyecciones entre charlas	✓	✓	✓	
Vídeos		L	L	M	S
Presentación USTS 2017	Presencia	✓	✓	✓	-
	Dossier / Cartel	L	L	M	S
E-mailing		✓	✓	✓	-
Hospitality / Networking		✓	✓	✓	-
Palcos personalizados		✓	✓	-	-
Charlas - Talleres - Demos		✓	✓	✓	-
Patrocinio espacio		- 100%	- 100%	-75%	-50%

L = Large M = Medium S = Small

Redes Sociales:

Se pretende alcanzar una comunidad de más de 5.000 seguidores en Twitter y Facebook y llegar de una forma directa e inmediata a la ciudadanía y público objetivo. Además, las acciones con bloggers especializados conseguirán dar difusión al evento dentro del sector.



Anuncio de cada nuevo partner en las Redes Sociales propias del evento.

Pantallas:

Con información acerca de las ponencias y las diferentes actividades que vayan desarrollándose a lo largo del evento



Aparición de logotipo de empresa en pantallas repartidas por los espacios del evento, en una proporción de aparición de 4-3-2-1.

Retransmisión / Vídeo:

Extensión del evento a través de diferentes plataformas, redes sociales con vídeo, retransmisión en streaming de la presentación y vídeo presentación del evento. Grabación profesional del evento.



Logotipo en vídeos en canal de Youtube.
Logotipo en retransmisiones en Streaming.
Logotipo en vídeo de presentación del evento.

Inauguración:

Además del streaming previsto para la inauguración convocatoria medios de comunicación regionales/locales y 3 nacionales para su cobertura.



Mención expresa en la inauguración del evento.
Logotipo en plotter o pantalla en presentación del evento.

E-mailing:

Invitación online a más de 2.000 organizaciones público-privadas



Logotipo en e-mailing.

Hospitality y Networking:

Un ambiente exclusivo donde podrás degustar productos de las principales marcas premium y las catas más exclusivas y disfrutar de un ambiente relajado durante descansos y almuerzos. Importantes oportunidades de creación de negocio y relaciones.



Networking privado.
Apoyo instituciones públicas e importantes empresas

Palcos personalizados:

4 asientos que permitirán la rotación de invitados, personalizados con el logo de tu empresa en primeras filas del congreso. Ofrece a tus empleados y clientes la posibilidad escuchar y conocer de cerca a nuestros ponentes.



Relaciones / Comida con ponentes y patrocinadores

Charlas – Talleres – Demos:

Posibilidad de explicar las bondades de los productos en cualquiera de los eventos que organice la USTS 2017



Posibilidad de ofrecer una charla o taller durante el evento, según temática y disponibilidad.



USTS 2017: ESPACIO DE EXPOSICIÓN

Dentro del evento, la zona USTS 2017 contará con stands, para que las empresas expositoras que lo deseen puedan mostrar y vender sus productos.

La zona de expositores está concebida como un espacio innovador y abierto

Existen dos modalidades de stands.

Stand **Básico**

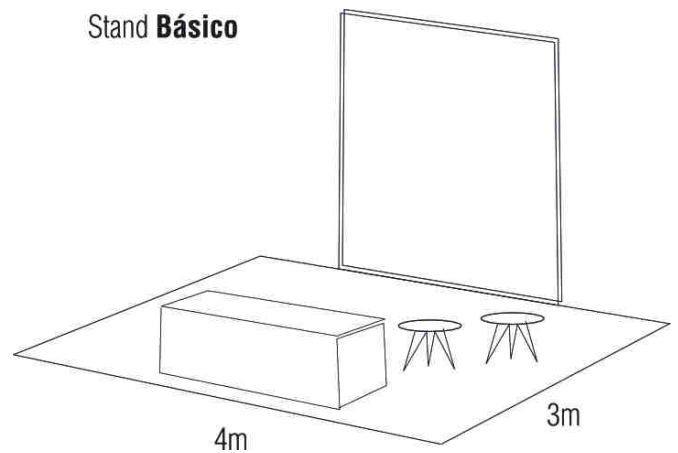

Stand **Premium**

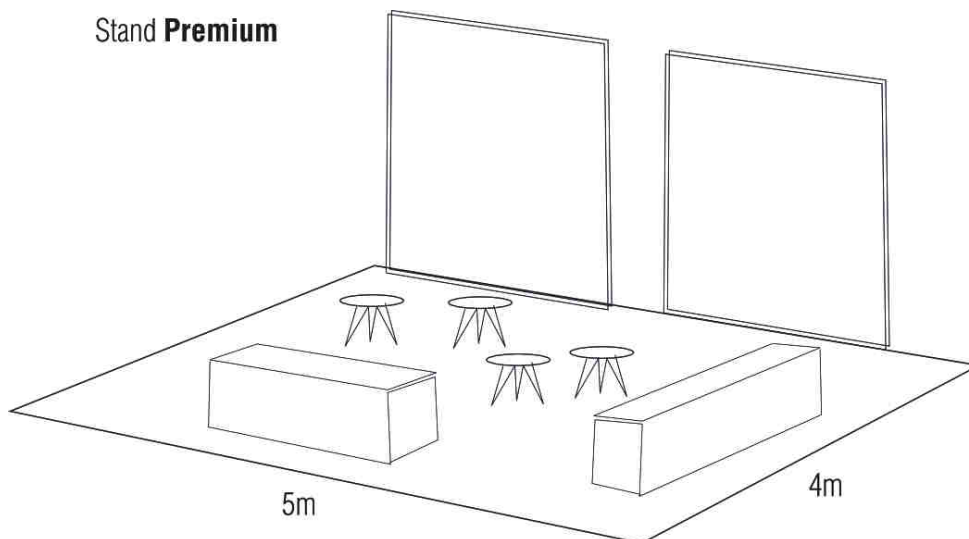

Las empresas interesadas en reservar un espacio en el USTS 2017 contactar con la secretaria técnica para solicitar información detallada sobre el diseño del stand y su ubicación.



Para ofrecer la máxima visibilidad, las empresas tienen la posibilidad de patrocinar una de las áreas del Evento:

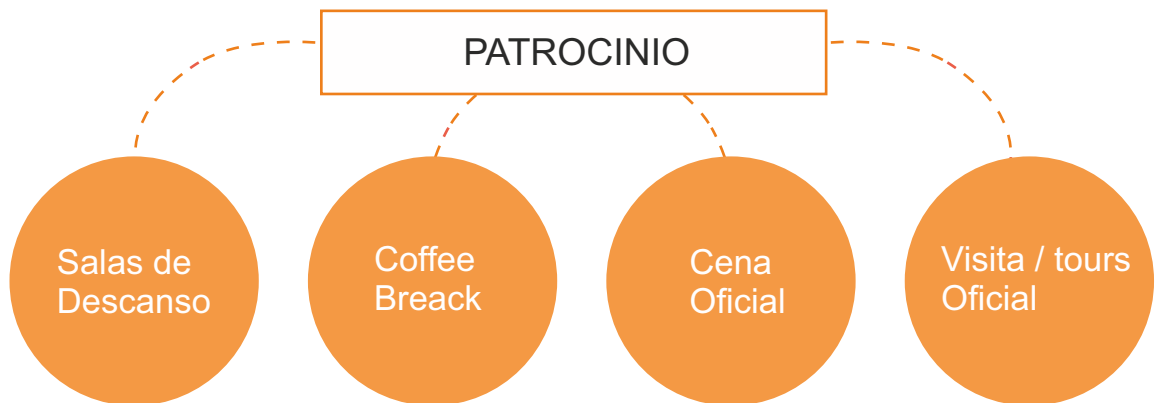

El patrocinador podrá aportar su imagen corporativa al espacio, personalizando el mobiliario incluyendo sus colores corporativos o añadiendo elementos físicos que identifiquen su marca

(Nota: el diseño y producción de elementos no está incluido en el precio del patrocinio y se deberá negociar con la organización, siendo esta última quien valide el diseño final)



CUOTA DE INSCRIPCIÓN	Hasta el 9 de Diciembre 2016		TAQUILLA
	*EARLY BIRD	*UNIVERSIDAD	PVP
Entradas VIPS	280 €	-	380 €
Entradas GOLD	140 €	75 €	180 €
Entradas TICKETS	60 €	40 €	90 €

*EARLY BIRD y UNIVERSIDAD: precio reducido durante el periodo comprendido entre el día 1 de octubre y el 30 de noviembre, ambos incluidos. Existen 30 plazas reservadas exclusivamente para estudiantes universitarios durante ese mismo periodo.



PRECIOS ASISTENCIA AL USTS 2017

Entradas VIPS

Incluido en las entradas ViP

- Acceso los dos días del congreso
- Butaca primeras filas
- Traducción Simultánea
- Welcome Pack VIP
- Mostrador Preferente de Acceso
- Catering en descansos y almuerzos en la zona VIP/networking junto a ponentes
- Asistencia a la Cena/Coctel Oficial junto a ponentes y patrocinadores

Entradas GOLD

Incluido en las entradas Gold

- Acceso los dos días del congreso
- Butaca grada Baja
- Traducción Simultánea
- Welcome Pack

Entradas TICKET

Incluido en las entradas Ticket

- Acceso los dos días del congreso
- Butaca grada alta
- Traducción Simultánea





PALCOS CORPORATIVOS PERSONALIZADOS

Asocia tu marca al evento que convertirá Alicante en la Capital del Turismo Deportivo Mundial

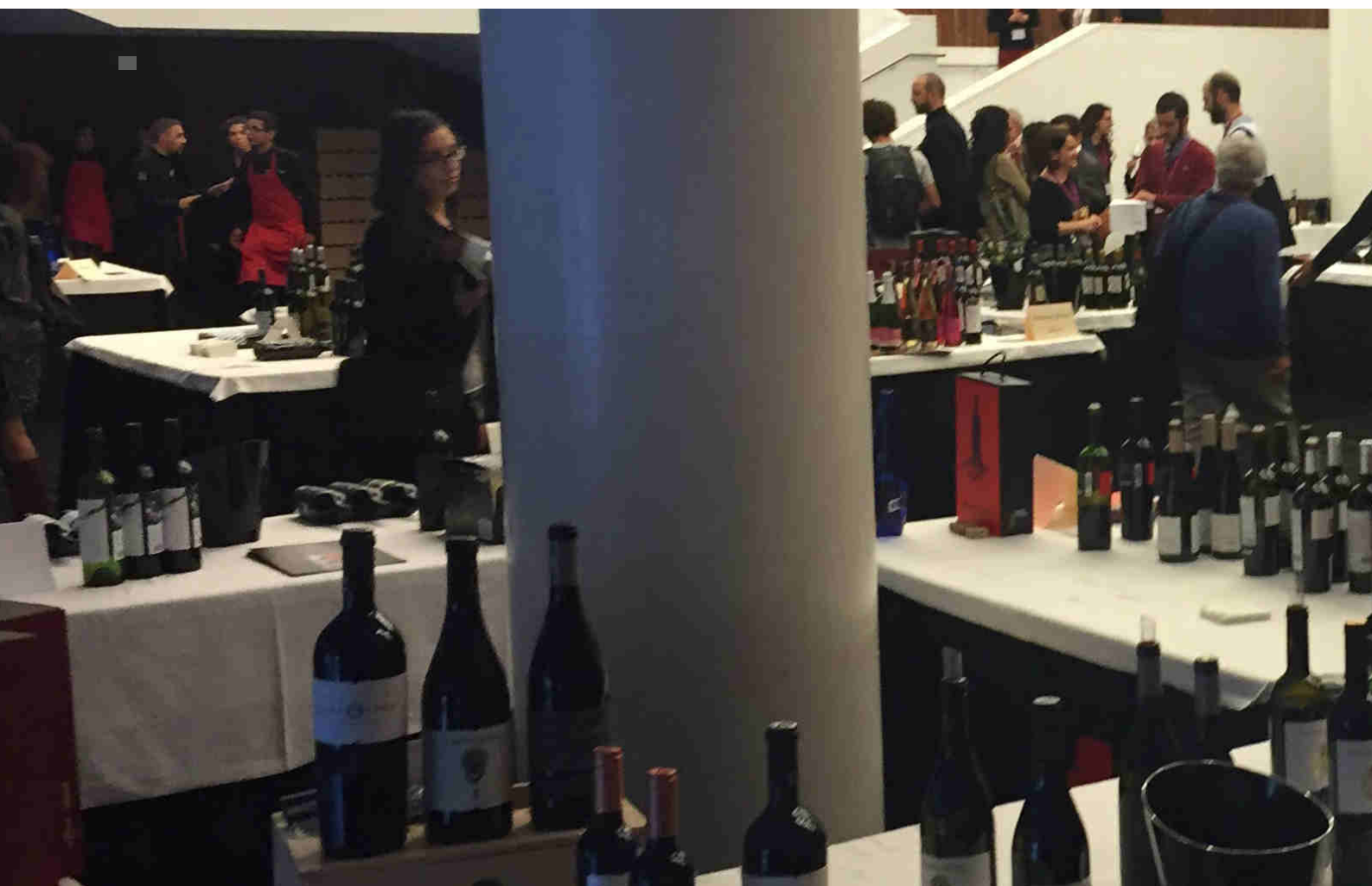

EXPERIENCIA VIP USTS 2017

COMPARTE UNA EXPERIENCIA ÚNICA DONDE
TU MARCA SERÁ LA PROTAGONISTA

La experiencia VIP incluye:

Palcos personalizados | **4 asientos** que permitirán la rotación de invitados, personalizados con el logo de tu empresa en primeras filas de pista. Ofrece a tus empleados y clientes la posibilidad escuchar y conocer de cerca a nuestros ponentes.

Mostrador preferente de acreditaciones y entrega de Welcome Pack VIP.

Acceso a la zona VIP | Un ambiente exclusivo donde podrás degustar productos de las principales marcas premium y las catas más exclusivas y disfrutar de un ambiente relajado durante descansos y almuerzos.

Cena oficial UNIVERSAL SPORTS TOURISM SUMMIT 2017 | 2 entradas para asistir a la cena/cóctel oficial la noche del 10 de Enero junto a los ponentes de esta edición.

P.V.P.: 1000 €





www.universalsportstourism.com

UNIVERSAL
SPORTS TOURISM



SUMMIT
COSTA BLANCA 2017